



Der mobile ROLLSTALL 30

Der **mobile Rollstall 30** ist ein komplettes Stallsystem für Familien, Schulen und kleinen landwirtschaftlichen Betrieben für die Selbstvermarktung.

Die große Reserve an Wasser und Futter, versorgt die Hühner viele Tage.

Besonders geeignet ist er für den Einsatz in Obstplantagen!

Der **mobile Rollstall 30** ist für max. 30 Legehennen (Hybridgröße) ausgelegt!

Die Nutzfläche beträgt 3,7 x 1,5m:

Vier Futterbehälter, auf bis zu sechs Behälter erweiterbar. Jeder Behälter für 10Kg Futter



Zwei Wassertanks mit je ca.20 Liter. Sie sind ohne Werkzeug abnehmbar



Automatische Hühnerklappe mit Anflugstange



Vier in der Höhe verstellbare Stützen

Innen an den Türen befinden sich Gruppen Legenester und die Klappen für die Entnahme der Eier, Klappe für die Entnahme der Eier. Es kann bis auf sechs Legekästen erweitert werden.

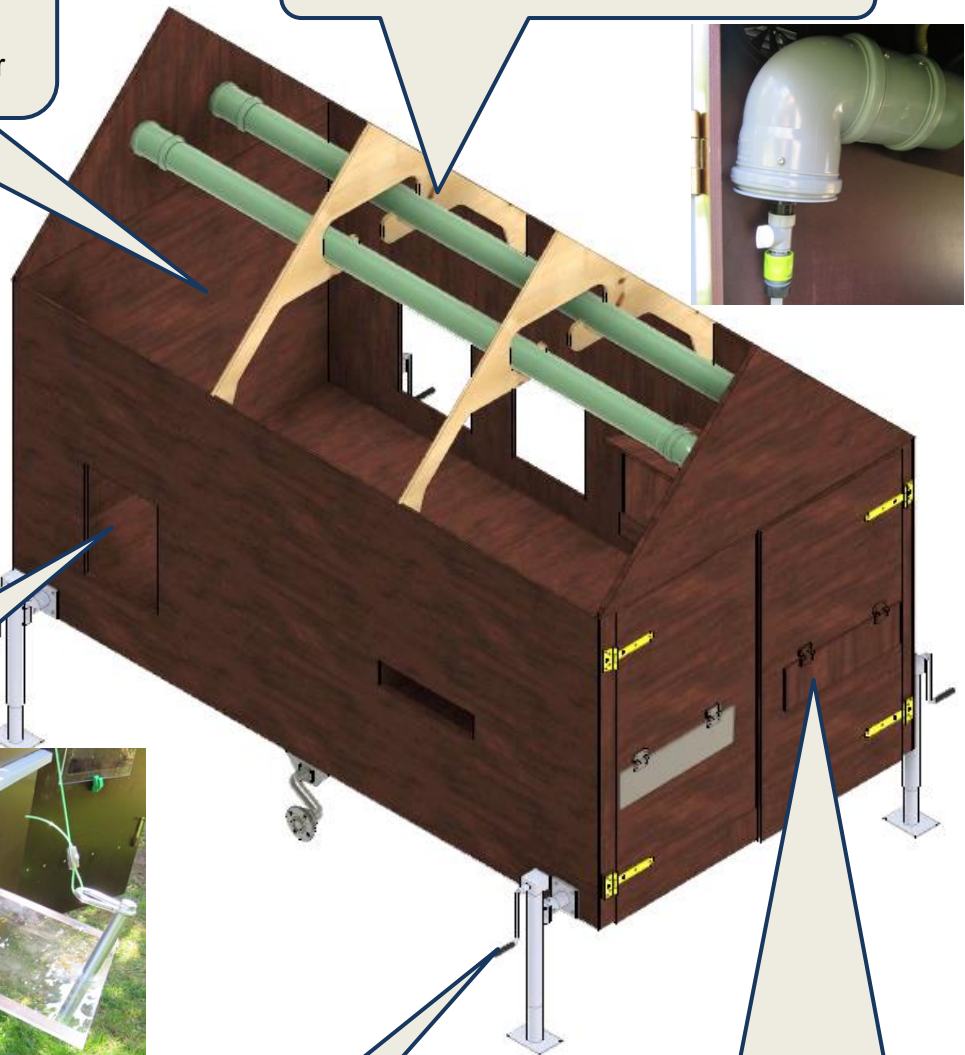

Die Inneneinrichtung des mobilen Rollstalls 30, identisch mit den Baukomponenten des Rollstalls 10:



Hubzylinder für die automatische Hühnerklappe und Beleuchtung mit Dimmer

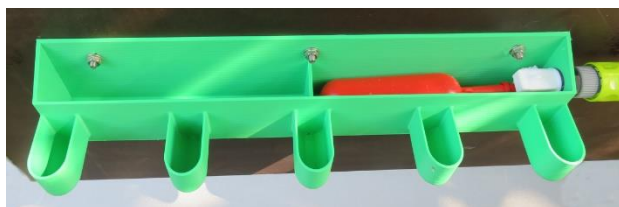

Automatische Tränken unter den Legekästen



Vier Futterbehälter sind innen befestigt. Das Füllvolumen pro Behälter beträgt 10 Liter. Das Auffüllen der Futterbehälter erfolgt von außen.



Die Sitzstangen sind gesteckt und können ohne Werkzeug abgenommen werden. Das Reinigen und das Einölen der Sitzstangen erfolgt bequem ausserhalb des Stalls.

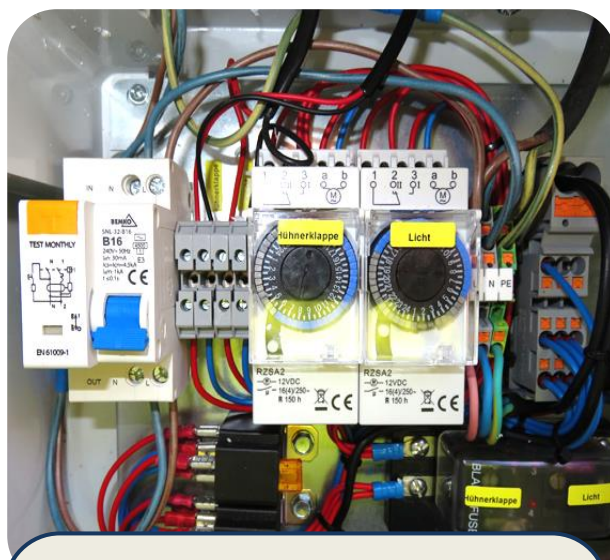

Schaltkasten mit 230V Anschluß, zwei Zeitschaltuhren für Klappe und Licht, Spannungswandler 230V-12V. Die Anlage kann auch mit einem Akku oder einer Photovoltaikanlage betrieben werden. Im Stall befindet eine 230V Doppelsteckdose

Mit dem mobilen Rollstall 30 ist die Hühnerhaltung extrem einfach!



Alle Komponenten wurden von unserem Team getestet

Die rote Vogelmilbe hat keine Überlebenschance



Vertrieb und Entwicklung:

Falk Paulat
Mobile Rollstall Systeme
Middelreeg 8
26349 Jade
Tel.: 04480 948932
Email: info@rollstall.de

Die Fahrwerk Kombinationen des mobilen Rollstalls 30. Die Rahmen bestehen aus feuerverzinkten Stahl

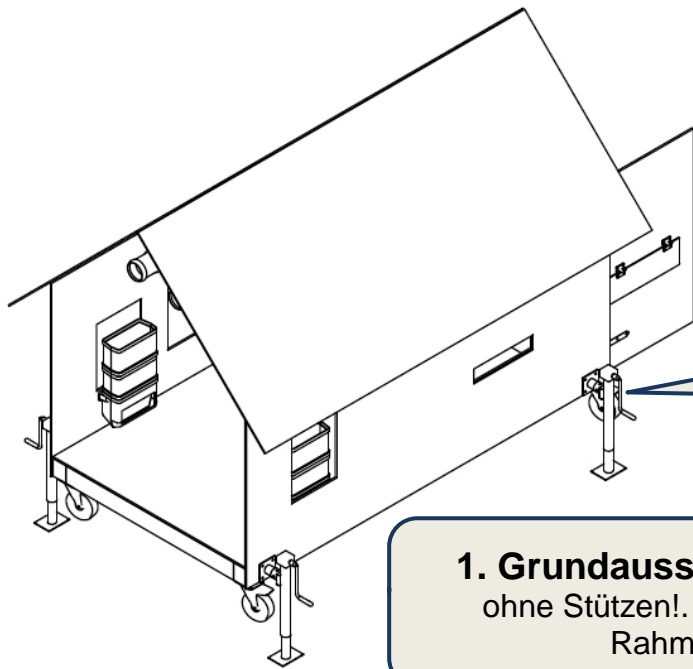

Vier Lenkrollen mit
200mm Raddurchmesser

1. Grundausstattung mit vier Lenkrollen,
ohne Stützen!. Die Lenkrollen entfallen bei den
Rahmen mit PKW Bereifung.

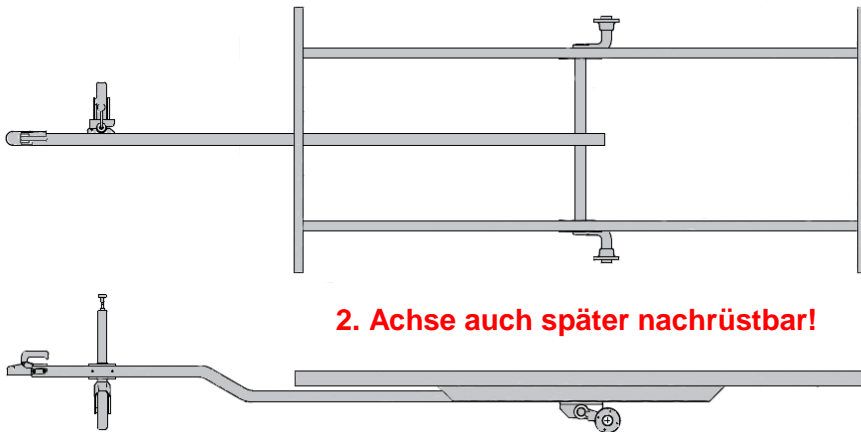

2. Achse auch später nachrüstbar!

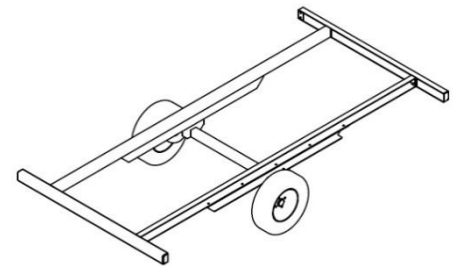

**Keine Straßenzulassung
möglich!**

2. Fahrwerkrahmen mit zwei PKW Komplettträgern 145/80R10.

Der Fahrwerkrahmen ist mit dem Rollstall 30 verschraubt
Der Fahrwerkrahmen ist auch für eine Tandemachse vorbereitet. Die zweite Achse ist auch
später nachrüstbar! Die Räder sind ungebremst.

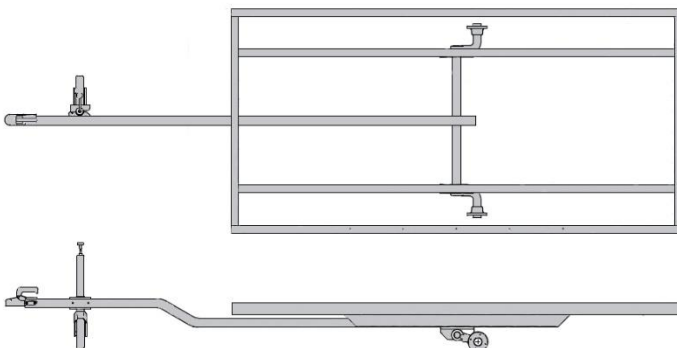

2. Achse auch später nachrüstbar!

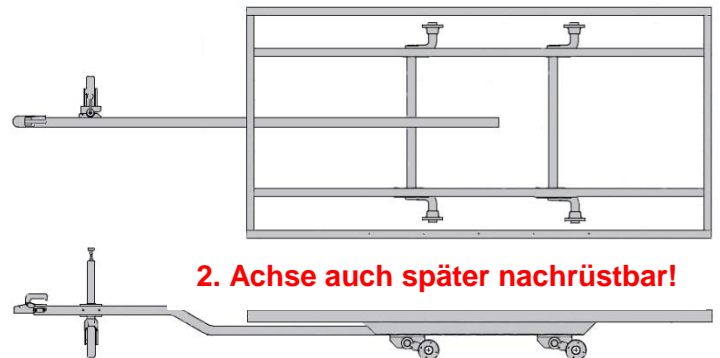

3. Trailer mit zwei PKW Komplettträgern 145/80R10 Straßenzulassung möglich.

Der Rahmen ist auch für eine Tandemachse vorbereitet und nachrüstbar. Die Räder sind
ungebremst. Höhenverstellbare Stützen, wie oben abgebildet: Nach dem Absetzen auf den
Stützen, kann der Trailer entnommen werden.

Das kostet der mobile Rollstall 30 mit seinen Fahrwerk Kombinationen

1. Grundausrüstung mit vier Lenkrollen

Rollstall 30, komplett ausgestattet, € 5447,25 (incl. 19%MwSt. € 6725,00)

Fahrwerk: 4x Lenkrollen Ø200mm, davon zwei mit Feststellbremse.

Futternvorrat: 4x Futterbehälter mit je 10 Liter Inhalt.

Wasserversorgung: 2x Wassertank mit je ca. 20 Liter Inhalt, 2x automatische Tränke mit je fünf Näpfen.

Legekasten: 3x Gruppenlegekasten. Eierentnahme von außen.

5x Sitzstangen, gesteckt. Zwei Fenster, eine automatische Hühnerklappe, Anflugstange, Bedienungsanleitung

Einschließlich der elektrischen Ausrüstung, komplett montiert

Bestehend aus:

1x Schaltkasten, 230V Anschluss, für die Steuerung der Beleuchtung und der Hühnerklappe mit Zeitschaltuhren 12V, 1x LED Beleuchtung,

1x Antrieb für automatische Hühnerklappe, 12V Hub 350mm

1x Doppelsteckdose 230V im Stall (z.B. Anschluss einer Heizung)

Hinweis: Die Steuerung ist so ausgelegt, dass der Betrieb der Hühnerklappe und Licht auch

2. Fahrwerkrahmen mit zwei PKW Komplettträgern 145/80R10

Rollstall 30, komplett ausgestattet, € 6850,00 (incl. 19%MwSt. € 8151,15)

Fahrwerk: Fahrwerkrahmen mit zwei PKW Komplettträgern und gefederter Achse, vier Stützen

Futternvorrat: 4x Futterbehälter mit je 10 Liter Inhalt.

Wasserversorgung: 2x Wassertank mit je ca. 20 Liter Inhalt, 2x automatische Tränke mit je fünf Näpfen.

Legekasten: 3x Gruppenlegekasten. Eierentnahme von außen.

5x Sitzstangen, gesteckt. Zwei Fenster, eine automatische Hühnerklappe, Anflugstange,

Einschließlich der elektrischen Ausrüstung, komplett montiert

Wie Position 1

3. Trailer mit zwei PKW Komplettträgern 145/80R10

Rollstall 30, komplett ausgestattet, € 7850,00 (incl. 19%MwSt. € 9341,50)

Fahrwerk: Fahrwerkrahmen mit zwei PKW Komplettträgern und gefederter Achse, vier Stützen

Futternvorrat: 4x Futterbehälter mit je 10 Liter Inhalt.

Wasserversorgung: 2x Wassertank mit je ca. 20 Liter Inhalt, 2x automatische Tränke mit je fünf Näpfen.

Legekasten: 3x Gruppenlegekasten. Eierentnahme von außen.

5x Sitzstangen, gesteckt. Zwei Fenster, eine automatische Hühnerklappe, Anflugstange,

Einschließlich der elektrischen Ausrüstung, komplett montiert

Wie Position 1

Photovoltaikanlage € 550,00 (incl. 19%MwSt. € 654,50)

Steuereinheit, montiert im Schaltkasten mit Akku 28Ah 12V, Solarpaneel 150WP-12V

70% Anzahlung bei Bestellung, Rest vor Auslieferung.

Die Lieferzeit beträgt ca. 7 Wochen